



MANUAL DE USUARIO

Elevador de bicicletas eléctricas



EZOORD Standard

Índice

01. Introducción	3
01.1 Contenido	3
01.2 Declaración CE de conformidad	3
01.3 Símbolos de advertencia utilizados en el manual de instrucciones: ...	4
02. Seguridad	5
02.1 Personal	5
02.2 Recomendaciones generales de seguridad	5
02.3 Peligros residuales.	7
02.4 Medidas de seguridad	7
03. Información del producto	8
03.1 Descripción del elevador de bicicletas Ezoord	8
03.2 Características técnicas	9
03.3 Dimensiones generales	10
03.4 Puesto de trabajo	11
04. Transporte y desembalaje	12
04.1 Desembalaje	12
05. Montaje	12
05.1 Desmontaje y reciclado	12
06. Instrucciones de uso	13
06.1 Conexión a la red eléctrica	13
06.2 Utilización de los mandos	14
06.3 Significado de los mensajes en el display	18
06.4 Ajuste manual altura de amarre	19
06.6 La Pinza	20
06.5 Sujeción de una bicicleta	21
06.7 Trabajos con la bicicleta en altura	22
06.8 Desplazar el elevador de bicicletas sobre las ruedas	22
07. Mantenimiento	23
08. Piezas de repuesto	23

01. Introducción

01.1 Contenido

Este manual contiene instrucciones importantes de seguridad que se deben tener en cuenta al operar el elevador de bicicletas Ezoord.

Consultar la versión web: www.ezoord.com

	¡ATENCIÓN! Leer atentamente el manual de instrucciones antes de utilizar el elevador de bicicletas.
---	--

01.2 Declaración CE de conformidad

La empresa

SISTEMAS PHOENIX MECANO ESPAÑA, S.A
C/ Tarento, Nº15
50197 – Zaragoza
ESPAÑA / SPAIN
Tel: +34 976 786 080

Declara bajo su única responsabilidad que la máquina
Tipo: Elevador de bicicletas
Modelo: STANDARD
Nº de Serie:
Año de fabricación:

Se halla en conformidad con todas las disposiciones aplicables de las directivas:

- 2006/42/CE de Máquinas
- 2014/30/UE de Compatibilidad electromagnética

Norma armonizada consultada:

- UNE-EN ISO 12100 Seguridad de las máquinas. Principios generales para el diseño. Evaluación del riesgo y reducción del riesgo.

01.3 Símbolos de advertencia utilizados en el manual de instrucciones:

Identificar e interpretar de forma correcta, respetar las indicaciones y recomendaciones contribuye de forma inequívoca a evitar accidentes que pueden causar lesiones a personas y daños materiales. Se recomienda, por lo tanto, leer con especial atención el presente apartado.

Símbolos utilizados en el manual de instrucciones	
	Indica, en general, que la instrucción a la que acompaña existe algún peligro para el personal de trabajo.
	Indica, en general, que la instrucción a la que acompaña existe algún peligro de daños materiales.
	Indica, en general, que la instrucción a la que acompaña es de carácter informativo
	Indica, en general, que la instrucción a la que acompaña existe algún peligro de atrapamiento entre partes móviles.
	Indica, en general, que la instrucción a la que acompaña existe algún peligro de descarga eléctrica o electrocución.
	Indica, en general, que la instrucción a la que acompaña existe algún peligro de vuelco.
	Indica, en general, que la instrucción a la que acompaña existe algún peligro de corte con arista viva.
	Indica, en general, que la instrucción a la que acompaña existe algún peligro de tropezar con un escalón.
	Indica, en general, que la instrucción a la que acompaña existe algún peligro de caída de objetos.

02. Seguridad

	¡ATENCIÓN! Leer atentamente las recomendaciones de seguridad antes de utilizar el elevador de bicicletas. Es muy importante entender y seguir las recomendaciones de seguridad. El hecho de no respetarlas puede poner en peligro la salud de las personas y provocar daños materiales.
---	--

02.1 Personal

Las personas que utilizan el elevador de bicicletas tienen la responsabilidad de su propia seguridad, evitando las situaciones de peligro.



	¡INFORMACIÓN! El elevador de bicicletas se puede utilizar por personas mayores de edad, autorizadas y cualificadas.
--	--

Las personas autorizadas, competentes y cualificadas deben estar habituadas a seguir y aplicar las normas de seguridad en el puesto de trabajo. Haber leído, entendido y tener las capacidades físicas y psíquicas para el uso del elevador de bicicletas en condiciones de seguridad.

02.2 Recomendaciones generales de seguridad

Las siguientes instrucciones de seguridad han de tenerse en cuenta en toda actividad realizada en el elevador de bicicletas:

Recomendaciones	
	¡Peligro! Electrocutación debido a instalación eléctrica deficiente. <ul style="list-style-type: none">• No realizar ninguna actividad si la instalación eléctrica está dañada.

	<p>¡Peligro! Electrocuación debido a infiltración de agua al dispositivo.</p> <ul style="list-style-type: none"> • Evitar utilizar líquidos que pueden entrar en el interior del elevador.
	<p>¡Peligro! Electrocuación debido a entrada de agua al dispositivo.</p> <ul style="list-style-type: none"> • No lavar las bicicletas en el elevador de bicicletas.
	<p>¡Peligro! Cortes con aristas vivas.</p> <ul style="list-style-type: none"> • Utilizar guantes cuando se trabaja con el elevador de bicicletas.
	<p>¡Peligro! Vuelco.</p> <ul style="list-style-type: none"> • No utilizar el elevador de bicicletas en suelos con desnivel, en mal estado, con obstáculos o trasladar el elevador de bicicletas estando elevado.
	<p>¡Peligro! Riesgo de tropezar con la base.</p> <ul style="list-style-type: none"> • Atención a la base del elevador de bicicletas en desplazamientos a su alrededor.
	<p>¡Peligro! Caída de la bicicleta si no está correctamente sujeta con la pinza.</p> <ul style="list-style-type: none"> • Prestar atención a la utilización de la pinza.
	<p>¡Peligro! Caída de objetos.</p> <ul style="list-style-type: none"> • No dejar objetos sueltos en el elevador de bicicletas.
	<p>¡Peligro! Atrapamiento entre parte móvil y parte fija.</p> <ul style="list-style-type: none"> • Asegurarse de que no haya personas u objetos alrededor del elevador de bicicletas mientras se está utilizando. No abandonar la zona de trabajo durante el movimiento de bajada o de subida.
	<p>¡Peligro! Uso diferente a lo que se ha diseñado el elevador de bicicletas.</p> <ul style="list-style-type: none"> • No subirse, colgarse o elevar personas o cualquier objeto para el que no esté diseñado este producto.

	<p>Aplicar las medidas de seguridad y equipos de protección necesarios, según la legislación aplicable de prevención de riesgos laborales, para proteger y garantizar la salud y seguridad de los operarios, considerando las operaciones que se realizan, herramientas utilizadas y el entorno de trabajo.</p>
---	---

	<p>No está permitido anular las funciones de seguridad del elevador de bicicletas.</p>
---	--

02.3 Peligros residuales.

A pesar de integrar en el diseño todas las medidas de seguridad posibles, proporcionar dispositivos e instrucciones adicionales de seguridad, los riesgos residuales no se pueden eliminar por completo. El usuario puede aportar seguridad en el uso prestando atención y aplicando las medidas necesarias para evitar accidentes.



La zona de riesgo está marcada en el equipo con la siguiente advertencia:



02.4 Medidas de seguridad.

Medidas de seguridad que se aportan al elevador de bicicletas:

- Función ISP, Intelligent System Protection (sistema anti-atrapamiento).
- Base pesada que aporta estabilidad, reduciendo el riesgo de vuelco en los trabajos en altura.
- Señal de advertencia en la zona de riesgo.
- Diseño de la pinza que facilita la óptima sujeción con la carga centrada.
- Además de las medidas aportadas recomendamos los siguientes equipos de protección individual:

	Guantes para la protección de posibles arañazos y cortes
	Calzado de seguridad

03. Información del producto

03.1 Descripción del elevador de bicicletas Ezoord.

El elevador de bicicletas Ezoord ha sido diseñado como una estación de trabajo versátil, fuerte y ergonómica para realizar tareas de mantenimiento, montaje y reparación para bicicletas pesadas como las e-bikes, cargo bikes, pero puede ser utilizado para todo tipo de bicicletas y patinetes.

Incorpora una columna eléctrica capaz de elevar fácilmente bicicletas o patinetes a una altura cómoda de trabajo. Y mediante su pinza giratoria permite ajustes controlados facilitando el acceso a las partes más difíciles.

Se suministra completamente montado y listo para trabajar.



¡Atención! Está prohibido utilizar el elevador para otros usos de los que ha sido diseñado.



¡Atención! Cualquier modificación sobre el equipo anula la garantía y marcado CE.

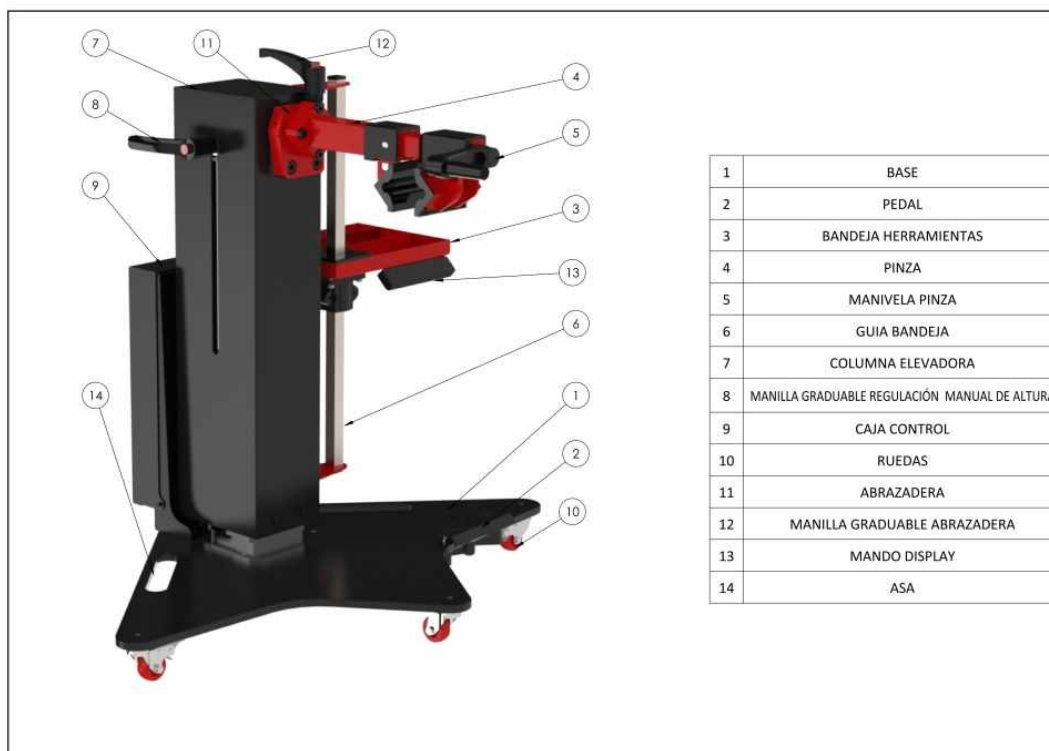

03.2 Características técnicas

Características técnicas	
Dimensiones (Ancho/Fondo/Alto)	860 x 633 x 800 mm
Peso	59,2 Kg
Elevación máxima (Columna eléctrica)	800 mm
Altura mínima de amarre	640mm
Elevación manual	300 mm
Altura máxima de trabajo (Elevación columna + elevación manual)	1590mm
Velocidad de elevación	35 mm/s
Alimentación eléctrica	100-240VAC
Potencia de la instalación	0,88 kW
Fuerza de la columna telescópica	800N
Rango de temperatura	10°C - 40°C
Humedad relativa	30-70 % HR
Ciclos de trabajo	2 min On /18 min Off
Puerto USB	USB

03.3 Dimensiones generales

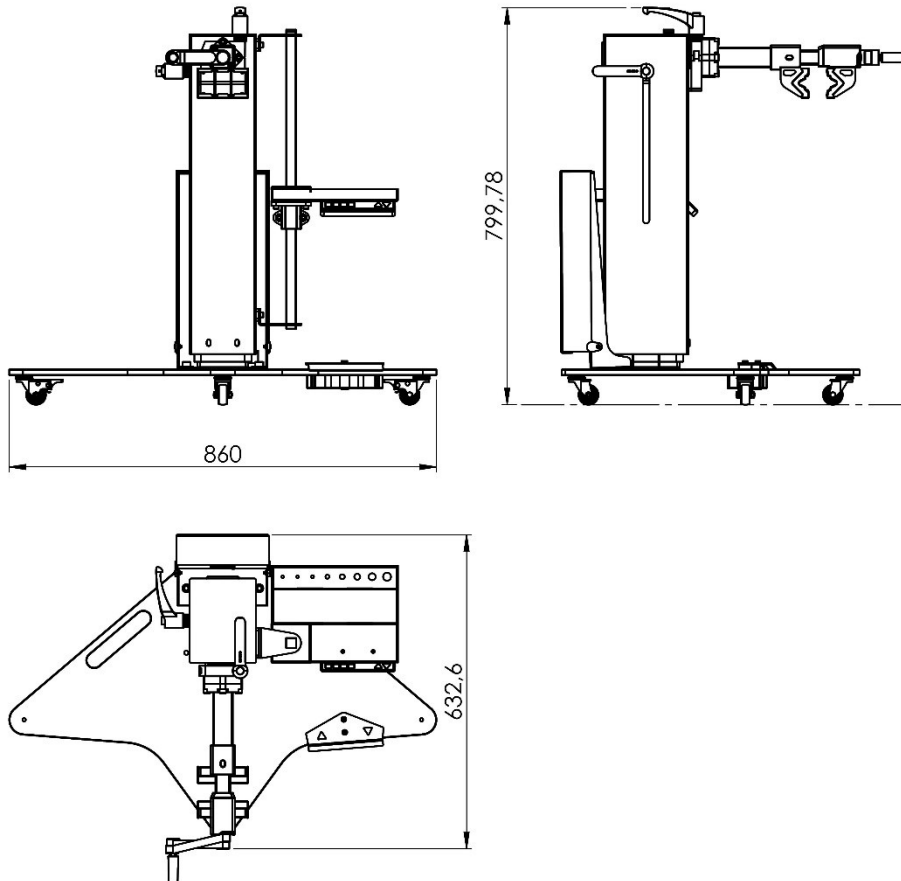

03.4 Puesto de trabajo



Figura 4

Se recomienda dejar un espacio libre de 2mtrs en la parte trasera y 1,5mtrs en los dos laterales, así como delante del elevador de bicicletas.

	¡Atención! La parte trasera quedará libre de obstáculos y de personas. Peligro de accidentes por atrapamiento.
	¡Atención! Queda prohibido utilizar las funciones de subir y bajar el elevador en presencia de personas en los espacios señalados en la figura 4. Peligro de atrapamiento.
	¡Atención! Queda prohibido utilizar la función de subir y bajar en automático y abandonar el puesto de trabajo.
	¡Atención! En desplazamientos alrededor del elevador de bicicletas. Base elevada del suelo, peligro de tropezar.

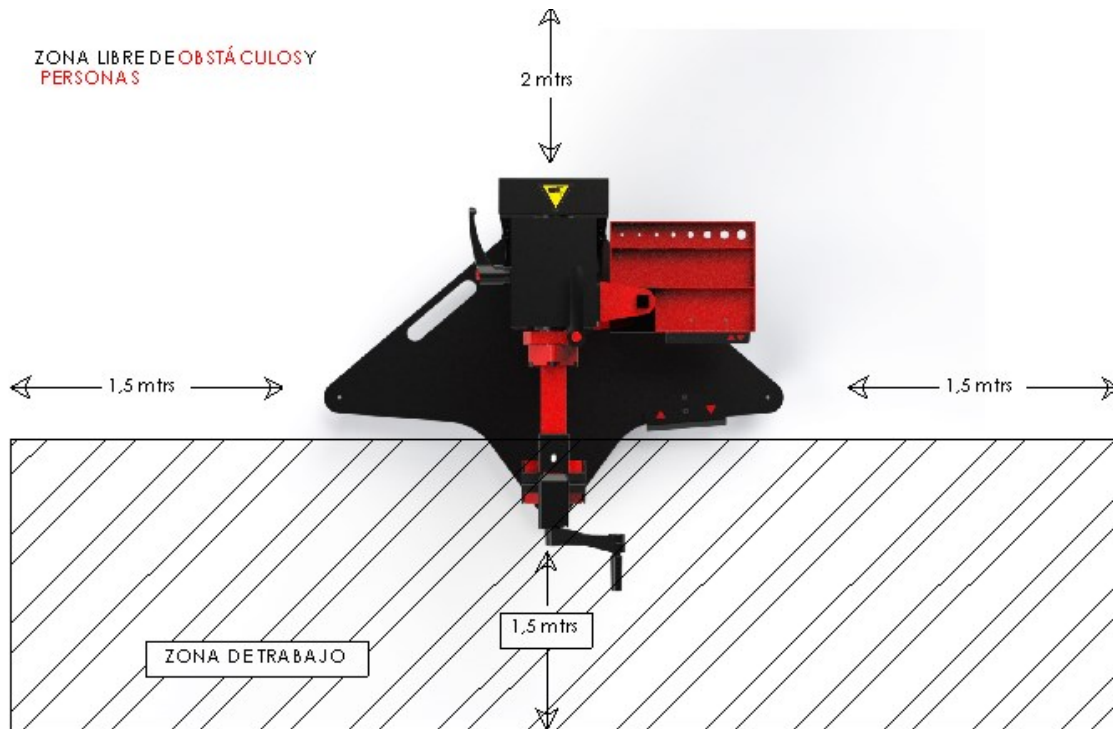

04. Transporte y desembalaje

El elevador de bicicletas Ezoord se suministra embalado sobre un pallet de material plástico reciclable. Se recomienda manipular con medios mecánicos adecuados.

Durante el transporte se deben evitar golpes, calor y humedad excesiva.

04.1 Desembalaje

El elevador Ezoord se debe colocar sobre un suelo nivelado y libre de obstáculos.

	¡Atención! Durante la manipulación no se realizarán movimientos bruscos o maniobras peligrosas para los operarios.
	¡Atención! Son necesarias dos personas para desembalar el elevador. Utilización de los EPIS necesarios para las operaciones de trabajo.

Debido al peso del elevador de bicicletas, es obligatoria su manipulación entre dos personas. Se recomienda ayudarse de las asas (14) de la base para bajarlo del pallet.

05. Montaje

El elevador de bicicletas se suministra completamente montado.

05.1 Desmontaje y reciclado

Se recomienda reciclar todos aquellos componentes que no se puedan reutilizar, teniendo especial cuidado con los componentes eléctricos y electrónicos, siguiendo las normas locales.

06. Instrucciones de uso

Antes de usar el elevador de bicicletas asegúrese de que está en buen estado, sin golpes, desperfectos, cables dañados etc.

06.1 Conexión a la red eléctrica

Antes de conectar el elevador:

- Colocar el elevador de bicicletas sobre un suelo nivelado, libre de desperfectos y obstáculos.
- Cerca de un enchufe correctamente instalado y con toma de tierra y protegido por diferencial.

Requisitos de conexión:

Alimentación eléctrica	100-240VAC
Potencia de la instalación	0,88 kW

	Nota: El elevador Ezord es suministrado con cable de alimentación apropiado para enchufes europeos, no viene incluido ningún adaptador de corriente alternativo.
---	--

	¡Atención! Riesgo de electrocución debido a instalación defectuosa. Acuda a un electricista autorizado para instalar los enchufes.
---	---

	¡Atención! El cable de alimentación se tiene que recoger siempre que se desplaza el elevador de bicicletas sobre sus ruedas.
---	---

06.2 Utilización de los mandos

Mando con display:

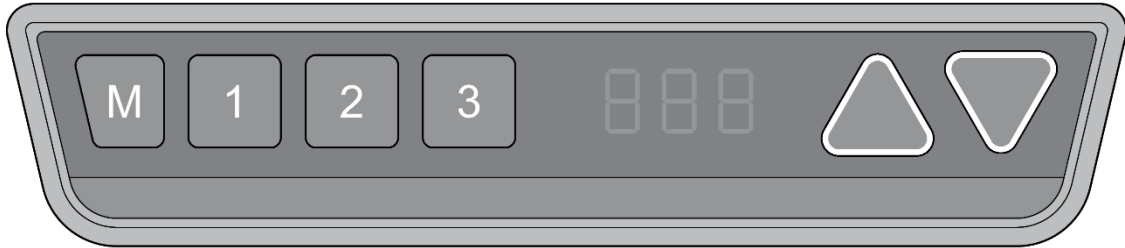

Mando pedal:

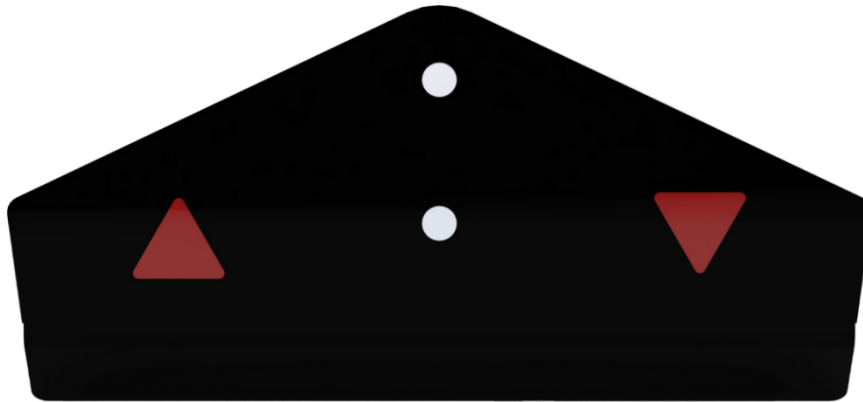

Símbolos de los mandos:

SÍMBOLO	TIPO DE MANDO	TECLA
M	Con Display	"M" Memoria
1	Con Display	"1" Memoria 1
2	Con Display	"2" Memoria 2
3	Con Display	"3" Memoria 3
▲	Con Display	"UP"
▼	Con Display	"DOWN"
▲	Pedal	"UP"
▼	Pedal	"DOWN"



Nota: En la primera puesta en marcha y tras desconexión de la electricidad es obligatorio hacer un reset manual para poder utilizar el producto.

Reset Manual utilizando el mando con display:

- ▼ Mantener presionada la tecla "DOWN" hasta que el elevador alcance la posición más baja. Si el elevador se encuentra en la posición más baja, omitir este paso.
- ▼ Mantener presionada la tecla "DOWN". En el display alternará "E-1" y "rEs". Soltar la tecla
- ▼ Volver a mantener presionada la tecla "DOWN", el elevador se moverá despacio hacia abajo y volverá a subir brevemente hasta que el display muestre la cota de altura. Soltar la tecla.
- El elevador de bicicletas se puede utilizar ahora con normalidad.





Reset Manual utilizando el mando pedal:

- ▼ Mantener presionada la tecla "DOWN" hasta que el elevador alcance la posición más baja. Si el elevador se encuentra en la posición más baja, omitir este paso.
- ▼ Mantener presionada la tecla "DOWN" durante 5 segundos. Soltar la tecla
- ▼ Volver a mantener presionada la tecla "DOWN", el elevador se moverá despacio hacia abajo y volverá a subir brevemente. Soltar la tecla.
- El elevador de bicicletas se puede utilizar ahora con normalidad.



¡Atención! Durante el proceso de reinicio, ISP (Intelligent System Protection) queda inactivo, por lo que es obligatorio que la zona de trabajo quede libre de personas y cualquier obstáculo, incluida la bicicleta, ya que puede ocasionar daños. Siempre se hará con el soporte en vacío y nunca con la bicicleta montada.



Memorizar posiciones utilizando el mando con display

-  • Utilizar las teclas "UP" y "DOWN" para ajustar la altura deseada.
-  • Pulsar la tecla "M" hasta que aparezca "S--" en el display.
-  • Pulsar la tecla "1", en el display alternará "S-1" y el indicador de altura.
-  • Pulsar la tecla "M", la memoria "1" estará configurada.
- Repetir los pasos para las posiciones "2" y "3".



Por defecto, están memorizadas estas posiciones: tecla "1" en altura mínima y tecla "3" en altura máxima. Se recomienda no modificarlas.

1) Funciones de los mandos:



Subir y bajar el elevador utilizando el mando pedal:

-  • Mantener presionada la tecla "UP" y el elevador subirá hasta alcanzar la posición deseada. Soltar la tecla para parar el movimiento.
-  • Mantener presionada la tecla "DOWN" y el elevador bajará hasta alcanzar la posición deseada. Soltar la tecla para parar el movimiento.

Subir y bajar el elevador utilizando el mando display:

-  • Mantener presionada la tecla "UP" y el elevador subirá hasta alcanzar la posición deseada. Soltar la tecla para parar el movimiento.
-  • Mantener presionada la tecla "DOWN" y el elevador bajará hasta alcanzar la posición deseada. Soltar la tecla para parar el movimiento.

Movimiento automático:

-  • Pulsar la tecla "1". El elevador alcanzará la altura programada.
-  • Pulsar la tecla "2". El elevador alcanzará la altura programada.
-  • Pulsar la tecla "3". El elevador alcanzará la altura programada.



¡Atención! Riesgo de atrapamiento con el elevador bajando entre la columna móvil y la caja de control fija.

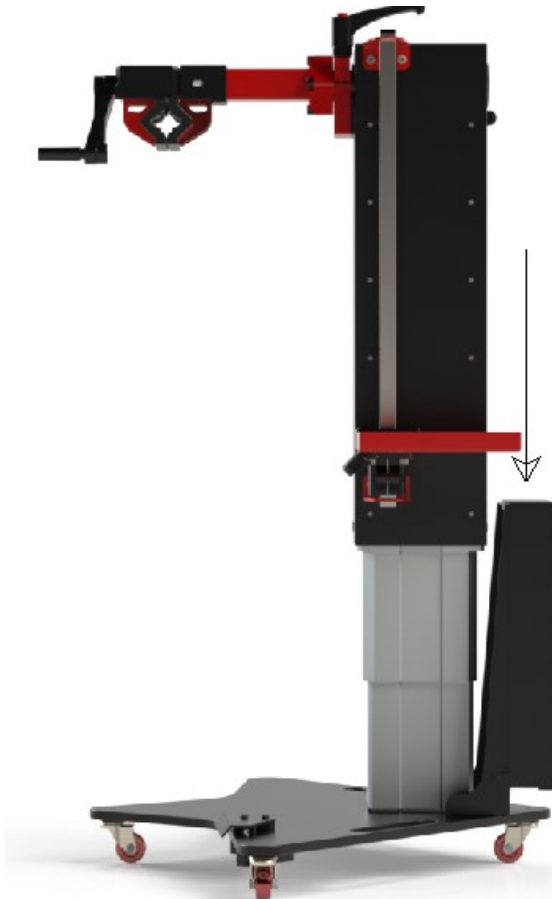

¡Atención! Riesgo de atrapamiento con el elevador bajando entre la columna móvil y la caja de control fija.



Función ISP

- Si a pesar de las medidas de seguridad adoptadas se causa una colisión en el movimiento con la velocidad nominal, el elevador de bicicletas Ezoord lo detecta: para inmediatamente y retrocede 20 mm aproximadamente en la dirección contraria de su marcha inicial.



- El mensaje "E-2" aparecerá en el display.
- Después de retirar el obstáculo, el elevador de bicicletas se podrá utilizar con normalidad.



Nota: La función ISP es una medida de seguridad, no debe utilizarse como manera habitual de trabajo.

Restablecer los parámetros de fábrica.

Para restablecer los parámetros de fábrica, consulte con el fabricante

06.3 Significado de los mensajes en el display

Código	Información	Operación
rES	Reset Manual	Completar el reset manual
ovr	Sobrecarga de peso	Retirar la sobrecarga
E-2	Función ISP	Retirar el obstáculo
dut	Funcionamiento continuo de más de 2 min.	Hacer una pausa durante 18min*.

* Al pulsar cualquier tecla durante el **dut**, en pantalla se visualiza el tiempo restante de pausa.

06.4 Ajuste manual altura de amarre

Es posible ajustar la altura de amarre manualmente, en un rango de 300mm con la ayuda de la maneta graduable (8):



Para graduar la maneta a una posición cómoda de uso: levantar la palanca para soltar los dientes del dispositivo de bloqueo apoyando el dedo pulgar sobre el botón de color rojo y girar. En la posición deseada soltar la palanca. El muelle de retorno hace que engranen automáticamente los dientes.

Para apriete: girar la maneta en sentido horario.

Para aflojar: girar la maneta en sentido antihorario.

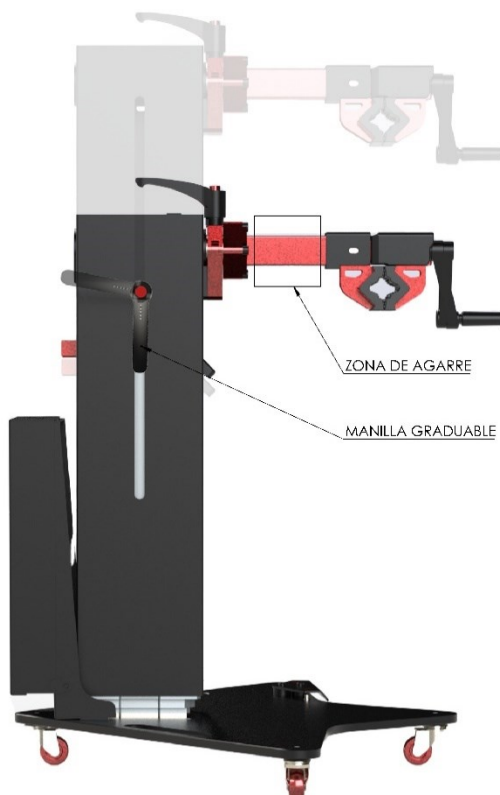

Instrucciones ajuste manual de altura:

- 1) Agarrar fuertemente la pinza con una mano en la zona de agarre. **¡Atención! Peso para soportar: 13Kg.**
- 2) Aflojar la maneta graduable (8). **¡Atención! La maneta se sale de su alojamiento con tres giros completos.**
- 3) Manteniendo la pinza agarrada, subir o bajar el conjunto camisa-pinza hasta alcanzar la altura deseada.
- 4) Apriete firmemente la maneta graduable.



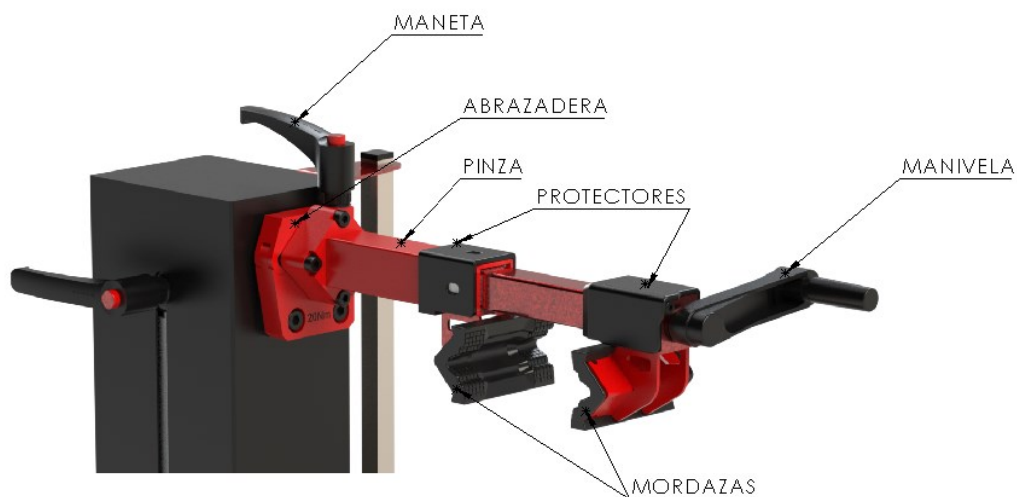

¡Atención! Al realizar esta operación de ajuste manual de altura de amarre, asegúrese de que la zona de debajo de la pinza quede libre de personas o cualquier obstáculo, incluida la bicicleta, ya que puede ocasionar daños. Siempre se hará con el soporte en vacío y nunca con la bicicleta montada. En el momento de afloje de la maneta toda la carga del cuerpo queda libre aprox.13kg, los cuales los debe sujetar el usuario.

06.6 La Pinza



06.5 Sujeción de una bicicleta



1. Desbloquear el giro de la pinza utilizando la **maneta graduable (12)** de la abrazadera. Girar la pinza hasta la posición deseada y bloquear el giro de la pinza.
2. Colocar la bicicleta delante del elevador, alineando el punto de fijación del cuadro con la pinza.
3. Sin soltar la bicicleta, subir el elevador, usando los mandos, hasta quedar por encima de la bicicleta.
4. Desplazar el elevador sobre las ruedas, acercándolo a la bicicleta hasta que la mordaza quede por encima del cuadro.
5. Abrir las mordazas girando la **manivela (5)** sin superar el rango máximo de 100mm.
6. Bajar el elevador, usando los mandos, hasta colocar el cuadro de la bicicleta dentro de las mordazas.
7. Cerrar las mordazas girando la **manivela (5)**. La presión en la sujeción es totalmente ajustable y debe ser determinada por el usuario para su correcto funcionamiento y así prevenir cualquier daño en los tubos con paredes delgadas.
8. Elevar la bicicleta hasta la altura de trabajo.
9. Desbloquear el giro de la pinza utilizando la **maneta graduable (12)** de la abrazadera. Girar la bicicleta hasta la posición deseada y bloquear el giro de la pinza.

	¡Atención! La presión de cierre de la pinza la determinará el usuario, siendo el único responsable. Sistemas Phoenix Mecano S.A. no se hace responsable de los daños causados por exceso o defecto del apriete.
	¡Atención! No sujetar el cuadro de la bicicleta de los extremos, esto puede ser causa de accidentes y daños materiales.

	Nota: Es conveniente que la sujeción del cuadro se realice lo más centrada posible. Esto ayudará a girar la bicicleta sin esfuerzo adicional.
---	--

06.7 Trabajos con la bicicleta en altura.

El elevador de bicicletas Ezoord permite realizar todas las tareas necesarias sobre la bicicleta, elevándola a una altura cómoda para trabajar. Aunque el centro de masas se encuentre dentro del área interior de los puntos de apoyo, evitar los esfuerzos que provoquen el vuelco.

	¡Atención! Nunca desplazar el elevador con la bicicleta en alto. Peligro de vuelco.
	¡Atención! Nunca utilizar el elevador de bicicletas sobre suelos con desnivel, con desperfectos y con obstáculos. Peligro de vuelco.
	¡Atención! No realizar trabajos que necesiten movimientos bruscos o aplicar fuerzas que puedan desequilibrar el elevador de bicicletas. Peligro de vuelco.

06.8 Desplazar el elevador de bicicletas sobre las ruedas.

El elevador de bicicletas Ezoord lleva ruedas en la base para facilitar su desplazamiento por el taller. Esta actividad se realizará siempre con precaución.

	¡Atención! Bajar el elevador a la posición más baja posible para desplazarse sobre sus ruedas y nunca hacerlo con la bicicleta elevada. Peligro de vuelco.
---	---

	¡Atención! Recoger el cable de alimentación antes de desplazar el elevador sobre sus ruedas.
---	---

07. Mantenimiento

Aunque el elevador de bicicletas Ezoord es libre de mantenimiento, algunas de las piezas se desgastan por el uso. La vida útil de estas piezas dependerá de la intensidad de uso.

Se recomienda limpieza periódica del equipo y asegurarse del buen estado general e integridad de las señales de advertencia.

08. Piezas de repuesto

ITEM	Código	Pedidos
Goma protección pinza	CLS2305040101	www.ezoord.com

SISTEMAS PHOENIX MECANO ESPAÑA, S.A
C/ Tarento, N°15
50197 - Zaragoza
ESPAÑA / SPAIN
Tel: +34 976 786 080